

MANGUSTA

Elevatore a Risparmio Energetico

Indice

LA NOSTRA STORIA	5
La prima azienda a produrre impianti esclusivamente a batteria	6
LA NOSTRA TECNOLOGIA	9
La prima piattaforma a batteria	10
La nostra tecnologia ecosostenibile	12
Massima potenza impegnata	14
Sistema anti blackout	17
Altri vantaggi di Mangusta	18
CONFIGURAZIONI	21
Progetti su misura	22
Configurazioni	26
Porte automatiche	28
Porte a battente	30
Cabina	34
Struttura metallica	42
FINITURE E ACCESSORI	45
Finiture	46
Accessori	56
CARATTERISTICHE TECNICHE	61

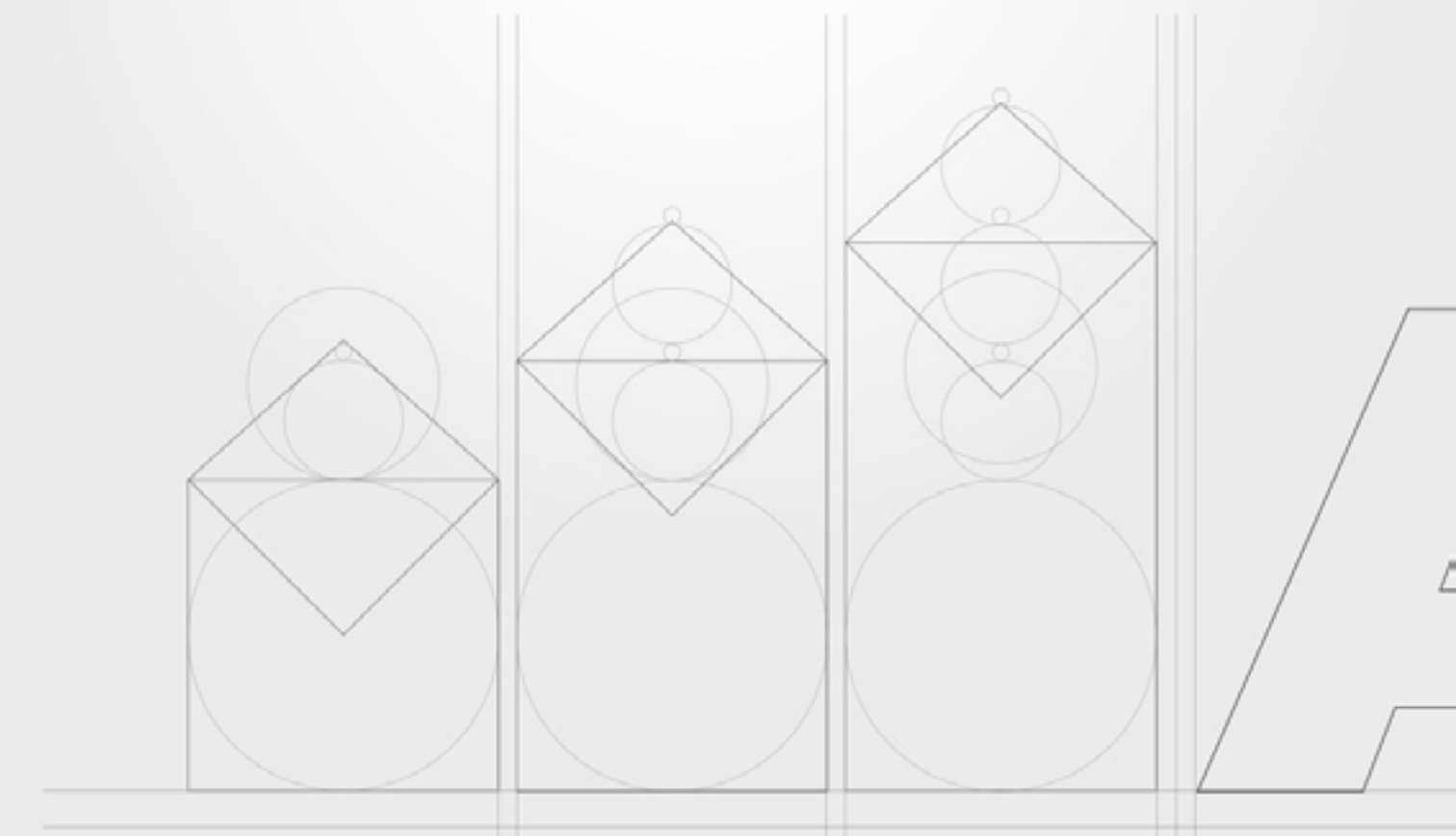

01
LA NOSTRA STORIA

LA PRIMA AZIENDA A PRODURRE IMPIANTI ESCLUSIVAMENTE A BATTERIA

A.R.E Srl nasce nel 2009 dalla visione futuristica di Franco Antonelli.

Nato nel 1938 e con un'esperienza nel settore dal 1953, Franco nel 1995 sviluppò per primo una tecnologia che consentiva alle piattaforme, fino ad allora considerate poco sicure e con limitate possibilità di installazione, di superare il limite di corsa dei 4 metri e di diventare prodotti affidabili ed incredibilmente efficienti dal punto di vista energetico.

Nel 2003 introdusse un'altra importante innovazione nel settore dell'elevazione, utilizzando le batterie come sistema principale di alimentazione degli elevatori.

Fino ad allora, infatti, le batterie venivano utilizzate marginalmente e solo per i montascale. La visione di Franco si è concretizzata in una realtà di successo: A.R.E acronimo di Ascensori a Risparmio Energetico, un'azienda giovane e dinamica, che investe costantemente nella ricerca di nuove soluzioni e tecnologie in grado di garantire ai propri elevatori massima efficienza e rispetto dell'ambiente.



Non produciamo solo impianti per l'elevazione, creiamo soluzioni per uno stile di vita dove il risparmio energetico e l'ecosostenibilità sono gli elementi centrali nella scelta dell'impianto da installare nella propria abitazione o nell'ambiente di lavoro.





02

LA NOSTRA TECNOLOGIA

LA PRIMA PIATTAFORMA A BATTERIA

MANGUSTA è una Piattaforma elettrica alimentata a batteria, presentata per la prima volta sul mercato nel 2009. MANGUSTA, come tutti i nostri elevatori, beneficia della tecnologia **ARE SMART POWER**.

I **vantaggi** offerti da questa tecnologia sono molteplici:



SISTEMA ANTI BLACK-OUT

Il sistema principale di alimentazione della Piattaforma MANGUSTA è basato sull'utilizzo di batterie, è possibile, quindi, continuare ad utilizzare l'elevatore anche in caso di interruzione improvvisa di energia elettrica garantendo sempre accessibilità e sicurezza.



MASSIMA POTENZA IMPEGNATA

La potenza impegnata dalla Piattaforma MANGUSTA è di soli 130W, paragonabile a quella necessaria per l'utilizzo di un comune elettrodomestico.



PANNELLI FOTOVOLTAICI

La possibilità di avere la Piattaforma MANGUSTA con pannelli fotovoltaici permette di utilizzare l'ENERGIA SOLARE come fonte di ENERGIA SOSTENIBILE.



SISTEMA RECUPERO ENERGIA

Durante l'utilizzo l'energia prodotta dalla Piattaforma MANGUSTA non viene dispersa, ma immagazzinata nelle batterie per essere poi utilizzata nelle successive corse ottimizzando le prestazioni dell'elevatore e riducendo fortemente i costi di approvvigionamento dell'energia elettrica.



MASSIMA EFFICIENZA ENERGETICA

La Piattaforma MANGUSTA ti offre prestazioni superiori a quelle di un elevatore oleodinamico con un consumo di energia elettrica inferiore.

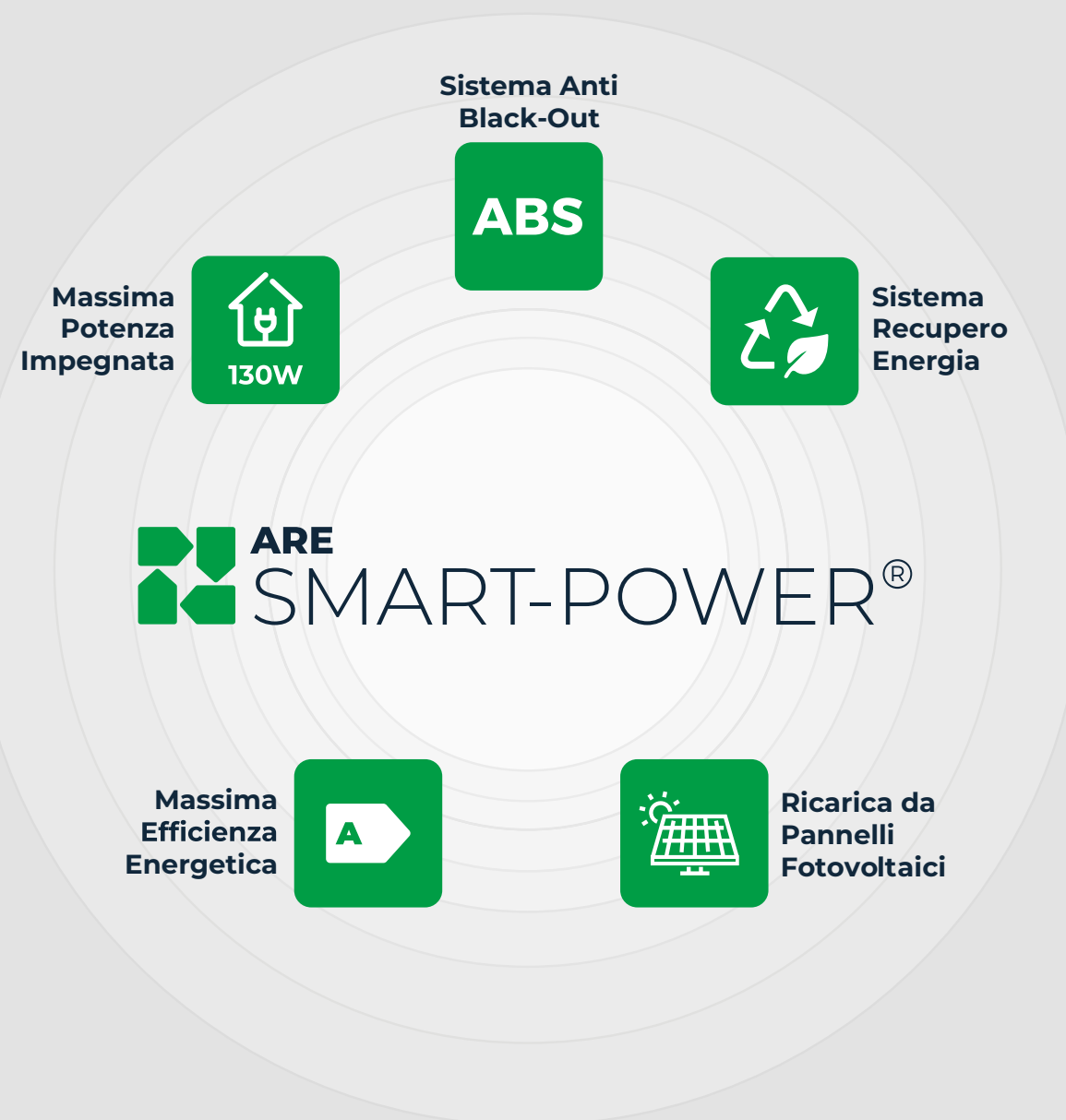

LA NOSTRA TECNOLOGIA ECOSOSTENIBILE

Tuteliamo l'ambiente per tutelare il nostro futuro

ARE investe da sempre nella ricerca di soluzioni ecosostenibili che contribuiscano attivamente a ridurre l'impatto ambientale. In questa direzione i nostri tecnici hanno sviluppato la tecnologia **ARE SMART POWER**.

Il Sistema di recupero di energia e la presenza dei pannelli fotovoltaici, infatti, garantiscono il minimo prelievo di energia dalla rete elettrica.



RECUPERO DELL'ENERGIA

La Piattaforma MANGUSTA ha la capacità di generare energia durante le normali fasi di utilizzo: in salita quando la cabina è vuota o in discesa quando la cabina è piena. L'energia prodotta non viene dispersa, ma immagazzinata nelle batterie per poi essere utilizzata nelle successive corse.

Grazie all'utilizzo di questa tecnologia, mediamente 1 corsa su 5 viene effettuata non prelevando energia dalla rete. L'autoalimentazione garantisce una reale riduzione dei consumi che si traduce in minori costi di gestione.



RICARICA DA PANNELLI FOTOVOLTAICI

La tecnologia **ARE SMART POWER** permette di sfruttare al meglio l'energia rinnovabile prodotta dal sole per ricaricare le batterie e minimizzare il prelievo dalla rete elettrica, il tutto tramite la semplice installazione di un pannello fotovoltaico.

Questa soluzione, oltre a ridurre i costi dell'energia elettrica che serve all'utilizzo dell'elevatore, garantisce il rispetto dell'ambiente permettendo di fare un significativo passo in avanti verso un'economia sostenibile e l'utilizzo di energie circolari.

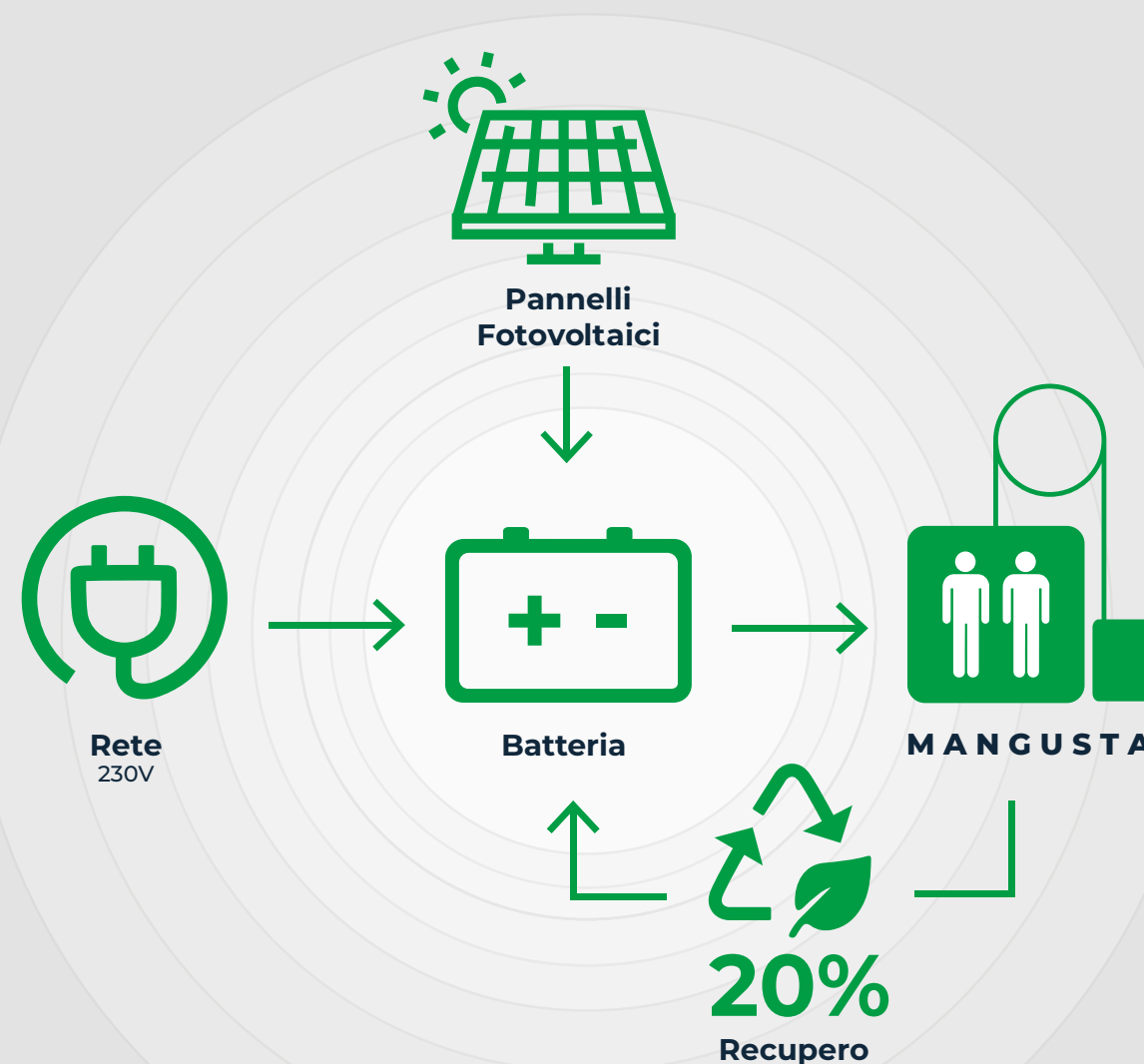



MASSIMA POTENZA IMPEGNATA

La potenza impegnata del contatore del fornitore di energia elettrica è il livello di potenza indicato nel contratto di fornitura.

La maggior parte dei contratti per abitazione prevede una potenza impegnata pari a 3 kW con una tolleranza del +10%, ossia è possibile prelevare senza limiti di tempo fino a 3,3 kW. Oltre tale limite il gestore interrompe automaticamente l'erogazione dell'energia facendo "scattare" l'interruttore del contatore che deve poi essere riattivato manualmente.

Frequenti distacchi indicano la necessità di avere una potenza maggiore per soddisfare fabbisogni evidentemente più elevati. In questi casi sarà necessario richiedere al gestore un aumento di potenza modificando il contratto esistente e questo comporterà maggiori costi di fornitura.

Grazie alla tecnologia sviluppata da A.R.E. la potenza massima impegnata dalla Piattaforma MANGUSTA è di soli 0,13 kW paragonabili a quello di un comune elettrodomestico.

Non è quindi necessario modificare il contratto di fornitura stipulato, né tanto meno installare un altro contatore con una potenza superiore.

Questo si traduce in un vantaggio visto che i costi di gestione della fornitura di energia elettrica non subiranno aumenti.

MANGUSTA ~ Altri Elevatori

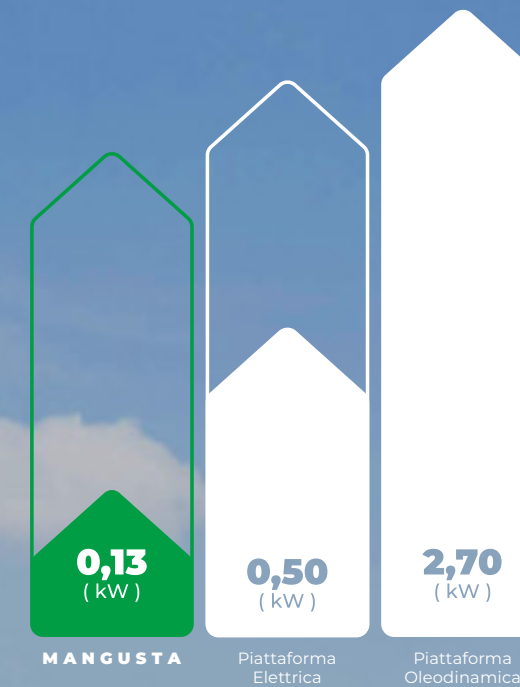

MANGUSTA ~ Elettrodomestici



**ABS**

SISTEMA ANTI BLACKOUT

La **Tecnologia A.R.E.**, a differenza di quella utilizzata da altri produttori, si basa sull'uso delle **BATTERIE** come sistema principale di alimentazione dei propri elevatori e utilizza la rete elettrica solo per far funzionare il sistema di ricarica di quest'ultime.

Tale tecnologia garantisce che **MANGUSTA** possa funzionare normalmente anche in caso di interruzione della fornitura dell'energia elettrica (mediamente per più di 20 corse).

È il concetto di essere "SEMPRE FUNZIONANTE" comune a tutti gli elevatori A.R.E.



NON SOLO RISPARMIO ENERGETICO

ALTRI VANTAGGI
DI MANGUSTA**ASSENZA DI LOCALE MACCHINE**

Con la Piattaforma MANGUSTA non c'è bisogno di nessuno spazio per alloggiare centraline oleodinamiche e quadri di manovra, il gruppo motore è situato nel vano corsa ed il quadro di manovra può essere integrato in una porta di piano.

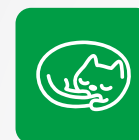
**COMFORT E SILENZIOSITÀ**

Partenze e arrivi soft, precisione di fermata e silenziosità sono tratti distintivi delle Piattaforma MANGUSTA, pensati e realizzati per darti il massimo del comfort.

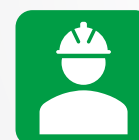
**SICUREZZA**

La Piattaforma MANGUSTA è dotata di un limitatore di velocità che evita il movimento incontrollato della cabina ovunque essa si trovi. Questo limitatore può essere equiparato ai dispositivi presenti e obbligatori negli ascensori conformi secondo la norma EN81-20, 5.6.

**ECOLOGICO E PULITO**

La Piattaforma MANGUSTA rispetta l'ambiente perchè non utilizza nessun tipo di olio, nemmeno come lubrificante per le guide di scorrimento.





03

CONFIGURAZIONI

PROGETTI SU MISURA

Voi siete unici, come unici sono i nostri prodotti studiati per Voi.
Ogni cliente, ogni progetto richiede una soluzione specifica.
Noi siamo qui per questo, per prenderci cura delle Vostre esigenze e
soddisfare le Vostre necessità. Ogni Piattaforma MANGUSTA da noi
progettata è un pezzo unico, realizzato appositamente per Voi.
La nostra tecnologia è al Vostro servizio e l'ampia scelta di materiali
e colori facilita la scelta di soluzioni in grado di soddisfare ogni
richiesta.





VERSIONI

Le configurazioni possibili per la Piattaforma MANGUSTA sono le seguenti:

SENZA PORTE IN CABINA

Questa versione prevede che in cabina la manovra sia manuale (definita "a uomo presente") ed è sempre presente la fotocellula a barriere multiraggio a tutta altezza.

SOFFIETTO IN CABINA

La porta a soffietto offre la possibilità della manovra automatica in cabina anche in spazi ristretti.

PORTE AUTOMATICHE

In questa versione MANGUSTA è completamente automatico.

VERSIONE	MANOVRA UTENTE	
	IN CABINA	DAL PIANO
Senza porte in cabina	Manuale	Automatica
Soffietto in cabina	Automatica	Automatica
Porte automatiche	Automatica	Automatica

MANUALE: Tieni premuto il pulsante per tutta la durata della corsa

AUTOMATICA: Premi il pulsante per far partire l'impianto, come per l'ascensore.



Porte Automatiche



Soffietto in Cabina



Senza Porte in Cabina



PORTE AUTOMATICHE

Porte di piano e di cabina automatiche complete di sospensione telaio a filo pavimento gruppo soglia con paramento e coprisoglia in acciaio inox. Disponibili a chiusura telescopica a 2 ante, a 3 ante e a chiusura centrale a 2 e 4 ante. Porte di cabina a soffietto con sistema elettronico di comando completa di antine operatore e soglia, movimento controllato da costola mobile.

STANDARD



TAGLIAFUOCO



Porta automatica tagliafuoco EI 60 e EI-120.

GLASS & METAL



Ante panoramiche in cristallo stratificato e cornice metallica.

TOTAL GLASS



Ante panoramiche in cristallo stratificato trasparente, accessori inox lucido naturale

- ACCAIO INOX ✓
- VERNICIATURA RAL ✓
- LAMIERA PLASTIFICATA ✓
- ZINGATA E VERNICIATURA RAL ✓

SOFFIETTO



SOFFIETTO PANORAMICO



- ACCAIO INOX ✓
- VERNICIATURA RAL ✓



PORTE A BATTENTE

Porte a battente semiautomatiche, apertura manuale e chiusura automatica mediante molla di ritorno. Adatte a qualsiasi ambiente, con combinazioni di finiture, colori, vetri e dimensioni.

FINESTRATURE



TAGLIAFUOCO

Porta Tagliafuoco EI-120 ad un battente con serratura di sicurezza meccanica. Semiautomatica, apertura manuale e chiusura automatica mediante molla di ritorno e ammortizzatore, montanti carterizzati.



TAGLIO TERMICO

Porta a taglio termico ad un battente grado di trasmittanza termica $U = 2,12 \text{ W/mqK}$ lana di roccia nel battente e nel telaio (scatolato). Guarnizioni di battuta parafreddo lungo il perimetro dell'anta e profilo parafreddo inferiore a pavimento.



BLINDATA

Porta blindata con telaio e battente rinforzato, cerniera in acciaio. Serratura blindata a 4 perni con o senza scrocco variante chiave /chiave o chiave esterna conchiglia interna. Semiautomatica, apertura manuale e chiusura automatica mediante molla di ritorno e ammortizzatore, montanti carterizzati. Su richiesta gariglioni verticali



1. Serratura blindata



ALLUMINIUM

Porta Aluminium Panoramica ad un battente con serratura di sicurezza. Anta in profilo estruso di alluminio e vetro panoramico senza fermavetro, montanti e architrave in estruso di alluminio quando la dimensione è 100 mm, se diversa sono costruiti in lamiera e rivestiti in alluminio, coprisoglia in acciaio inox. Semiautomatica, apertura manuale e chiusura automatica mediante molla di ritorno e ammortizzatore, montanti carterizzati.



1. Profili in alluminio anodizzato naturale color argento
2. Maniglia tubo in acciaio inox T20

CRYSTAL

Porta Crystal ad un battente con serratura di sicurezza. Anta in cristallo temperato stratificato 8+8, maniglia e cerniere in acciaio inox, coprisoglia in acciaio inox. Semiautomatica, apertura manuale e chiusura automatica mediante chiudiporta regolabile idraulico alloggiato nell'architrave e dotato di fermo a 90°, montanti carterizzati.



1. Maniglia in acciaio inox RC40
2. Maniglia in acciaio inox T20 e T30
3. Maniglia in acciaio inox TC30



CABINA

MONOLITH

Un design moderno per un risultato esclusivo

La cabina Monolith è caratterizzata da una linea sobria ed elegante e può essere personalizzata in modo da soddisfare anche le richieste dei clienti più esigenti.

La dotazione di base può essere arricchita scegliendo il battiscopa e la pulsantiera con materiali e colori diversi da quelli previsti per le pareti.

Ogni dettaglio è studiato

I pannelli laterali sono stati progettati in modo da rispettare sempre una proporzione rispetto al pannello centrale qualunque sia la misura della cabina.

La stessa proporzione prosegue nei profili del tetto della cabina con un risultato di perfetta armonia.

Maggiore robustezza e silenziosità

Le pareti a doghe verticali, oltre ad essere degli elementi estetici e di design, hanno anche la duplice funzione di aumentare la robustezza e di semplificare il montaggio di Monolith.

L'esclusiva progettazione, inoltre, riduce in maniera significativa il rumore dovuto alle micro vibrazioni.

L'effetto finale è quello di rendere la Piattaforma MANGUSTA ancora più silenziosa e confortevole.





*Zoccolatura:
Acciaio Inox
Scotch Brite*

*Pulsantiera:
Acciaio Inox
Scotch Brite*



*Zoccolatura:
Acciaio Inox
Scotch Brite*

*Pulsantiera:
Acciaio Inox
Scotch Brite*

ELEGANT

La nuova proposta di design

Elegant è la nuova linea di cabine in Laminato Plastico con un design all'avanguardia ed elegante.

L'eleganza del design moderno

Elegant Plus rappresenta la proposta più innovativa con pareti a doghe orizzontali rivestite e profilate in laminato plastico. Le pareti sono arricchite da finiture con angolari in acciaio inox.

L'eleganza del classico

Elegant Unique è la proposta più classica e sempre contemporanea con pareti rivestite in laminato plastico e arricchite con angolari e zoccolatura in acciaio inox.

Cabina unica come uniche sono le tue esigenze

La nuova gamma dei colori proposti per le pareti include sia i toni naturali del legno che colori più tenui e ricercati.

La finitura in simil legno è in grado di riprodurre perfettamente l'eleganza del legno senza comprometterne la resistenza e valorizzando l'ambiente in cui la cabina viene installata.

Per soddisfare le richieste dei clienti più esigenti è possibile personalizzare, oltre che il colore delle pareti, anche quelle delle finiture.

Ogni cabina è la combinazione di un'ampia scelta di materiali con un risultato finale unico ed esclusivo.





Elegant Plus



Elegant Unique

STRUTTURA METALLICA

MANGUSTA può essere fornito completo di vano in struttura metallica adatta per essere collocata sia all'interno che all'esterno del fabbricato.

Per soddisfare il più possibile le esigenze del cliente è possibile realizzare passerelle di sbarco (con parapetti in metallo o vetro), passerelle completamente chiuse complete di finestre modello vasistas, pensiline parapioggia (tamponate in lamiera o vetro), portali ed ante di piano verniciate RAL.

Tutte le strutture rispettano la normativa vigente sulle costruzioni. È possibile richiedere il tamponamento in vetro e in pannelli in lamiera verniciati in tinta RAL.



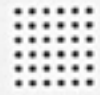

04

FINITURE E ACCESSORI

FINITURE



Cielino:
A49PP
Bianco Lucido

Pareti:
A49PP
Bianco Lucido

Pavimento:
Rivestimento
a cura cliente

LAMIERA PLASTIFICATA

per porte di cabina automatiche modelli 115 System, Minisill, Glass & Metal fare riferimento alle finiture delle porte di piano.

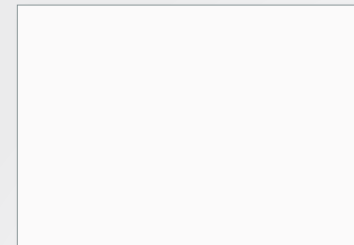

A49PP Bianco Lucido



PPS10 Avorio Lucido

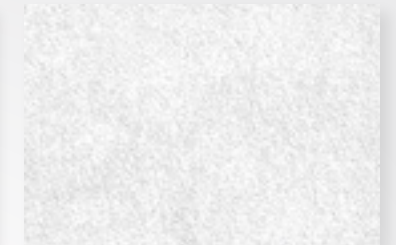

DT29SMA Grigio Spatolato

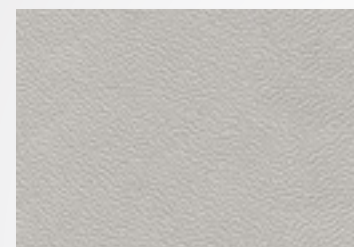

N1 Grigio Goffrato

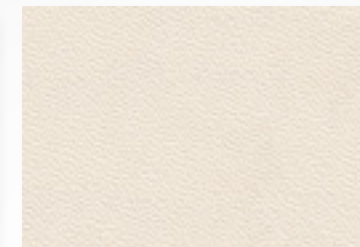

A13 Beige Goffrato

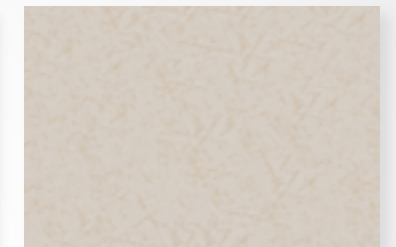

PPS11 Beige Lucido

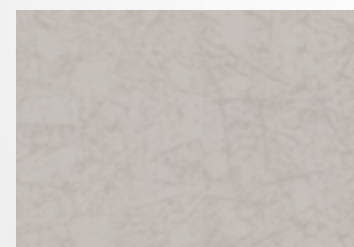

PPS6 Seta Lucido

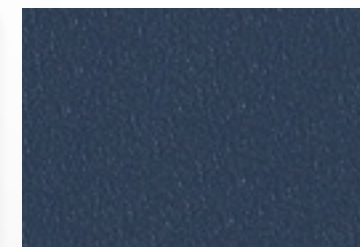

B10SMA Blu Scuro Goffrato

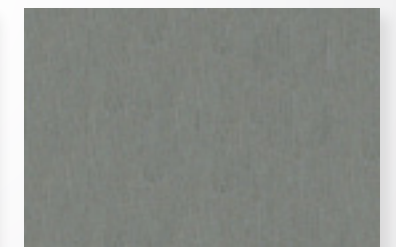

F12PPS Similinox



G4SA Arancio Opaco

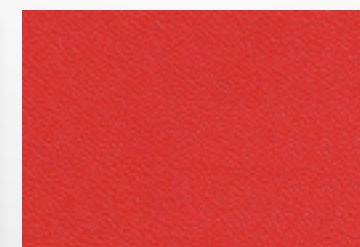

R2 Rosso Goffrato



B1 Azzurro Goffrato



LAMIERA PLASTIFICATA

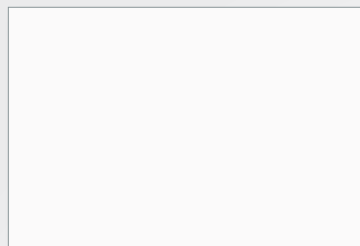

A49PP Bianco Lucido

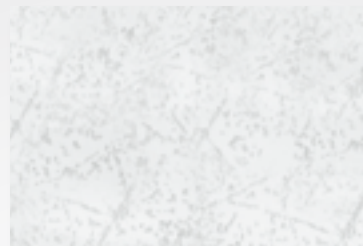

PPS10 Avorio Lucido

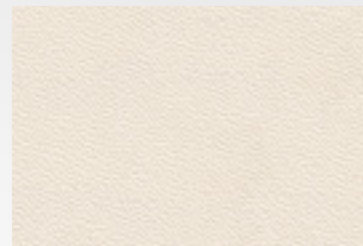

A13 Beige Goffrato

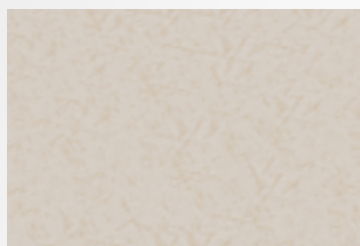

PPS11 Beige Lucido

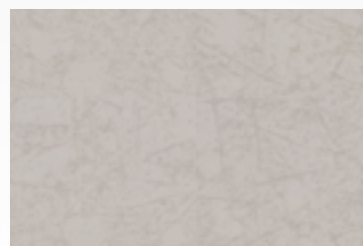

PPS6 Seta Lucido

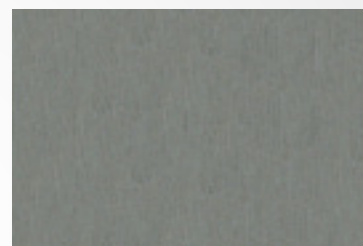

F12PPS Similinox

VERNICIATURA RAL

I colori riportati potrebbero non essere rappresentati correttamente, per la scelta del colore RAL fare riferimento alla mazzetta RAL ufficiale.

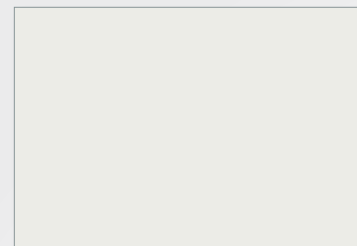

RAL 9003 Bianco Segnale

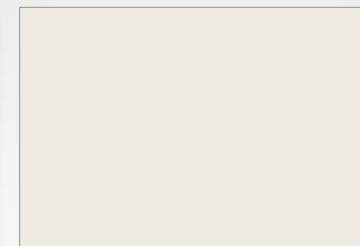

RAL 9010 Bianco Puro

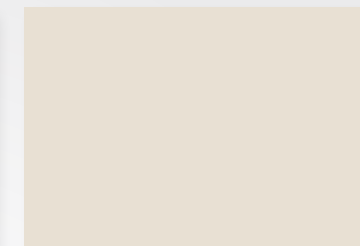

RAL 9001 Bianco Crema

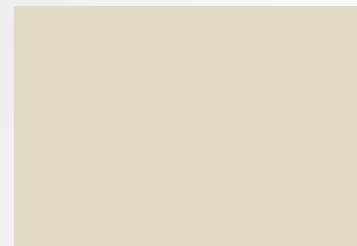

RAL 1013 Bianco Perla



RAL 1015 Avorio Chiaro



RAL 7035 Grigio Luce



RAL 7037 Grigio Polvere



RAL 7001 Grigio Argento



RAL 9006 Alluminio Brillante



RAL 9007 Alluminio Grigiastro

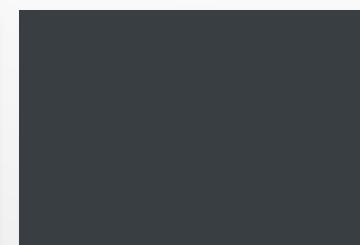

RAL 7016 Grigio Antracite

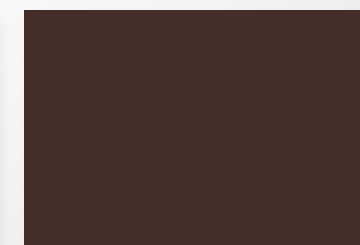

RAL 8017 Marrone Cioccolata



ACCIAIO INOX

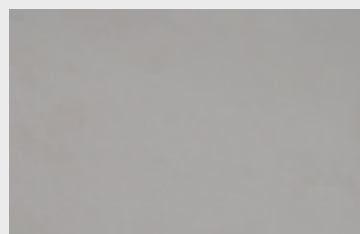

Lucido 7

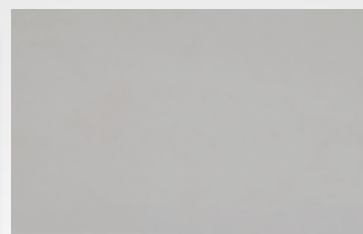

Lucido BA



Scotch Brite



Dama



Lino

Fornitura acciaio inox consigliata

ACCIAIO INOX	Per Interno	Per Esterno	Fronte Mare
AISI 430 Scotch Brite	✓	—	—
AISI 304 Lucido BA	✓	✓	—
AISI 304 Lucido 7	✓	✓	—
AISI 304 Dama	✓	✓	—
AISI 304 Tela di Lino	✓	✓	—
AISI 316 Lucido BA	✓	✓	✓



VETRI

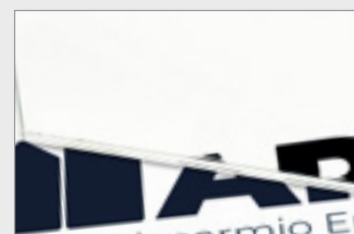

Trasparente



Satinato



Bianco Latte



Fumè



Bronzo

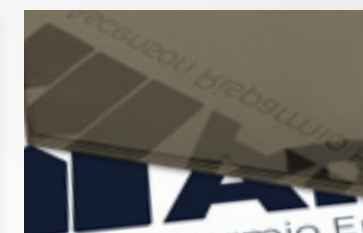

Bronzo Stop-Sol



Grigio Stop-Sol



PVC

Questi pavimenti presentano una superficie PUR Pearl, un abbinamento tra goffratura e laccatura che assicura la caratteristica finitura liscia ed elegante opaca con un'elevata resistenza a graffi, calpestio ed usura.

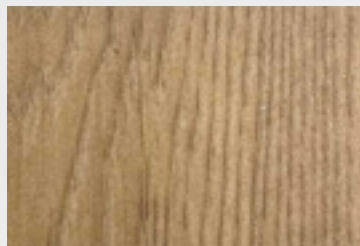

18942 Natural Oak

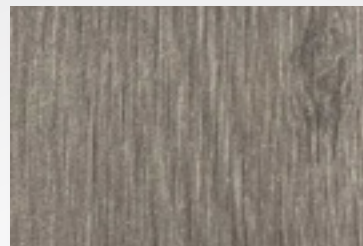

18832 Grey Oak

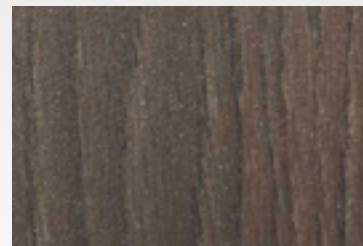

18792 Dark Oak

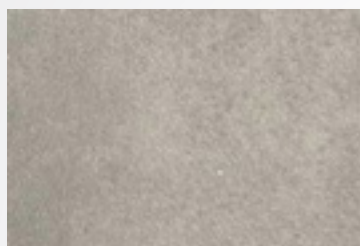

17122 Cool Concrete

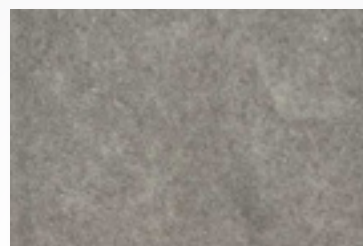

17132 Blue Concrete



17412 Taupe Concrete

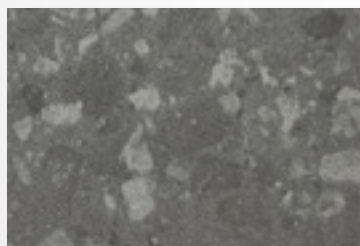

17512 Quartz Stone

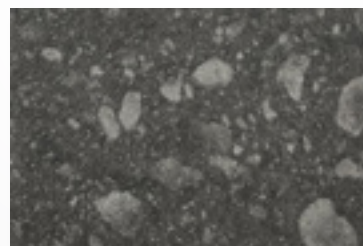

17532 Coal Stone



Pavimento Cliente



GRANIT TOUCH

Agglomerato ottenuto utilizzando graniglie di granito, quarzo, vetro e tessere di mosaico vetroso. La maggior parte delle materie prime utilizzate sono ricavate dal riciclo di prodotti Post-Consumo. La perfetta combinazione di questi materiali crea il giusto equilibrio tra tecnologia e rispetto per l'ambiente.

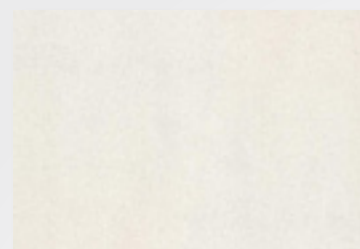

607 Polar Ice



431 White

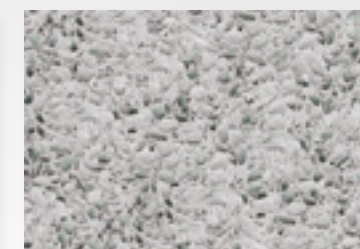

2402 Dove Tail

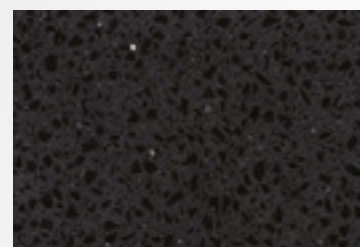

656 Black Star

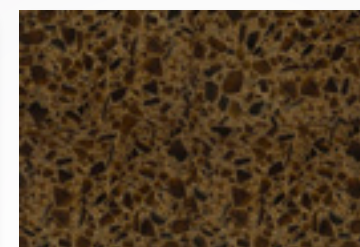

663 Vetro Moretti



424 Red

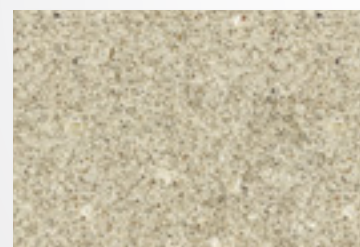

617 Perla di Sabbia



Carrara



LAMINATO PLASTICO



746 Matt line

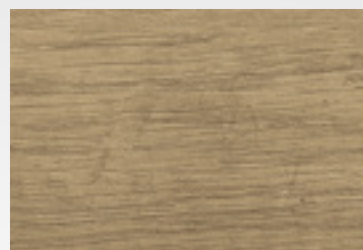

788 Wood

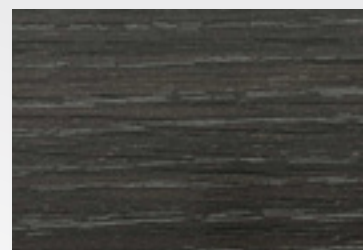

745 Wood

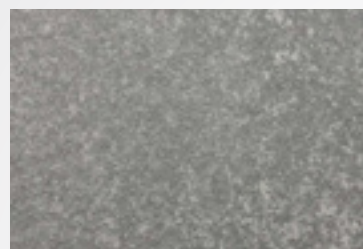

6050 Wraky

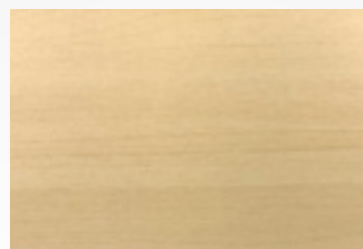

642 Velvet



1027 Velvet

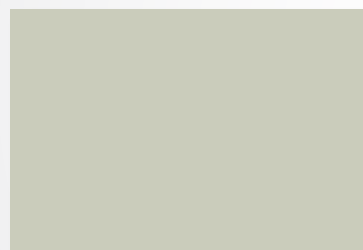

1039 Velvet

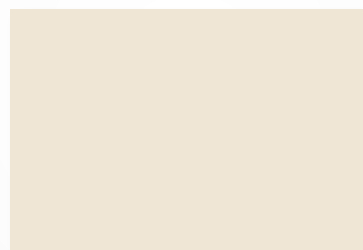

1174 Velvet

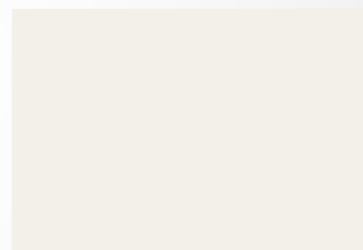

754 Velvet

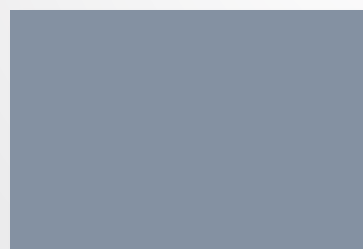

1025 Velvet

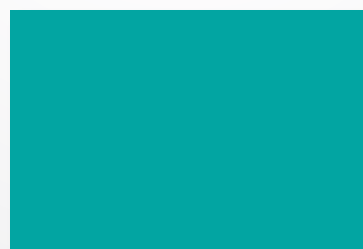

1061 Velvet



RIEPILOGO FINITURE

	PORTE DI PIANO		PORTE DI CABINA		CABINA		ARMADIO	STRUTTURA
	A battente	Automatiche	Automatiche	Soffietto	Monolith	Elegant		
Verniciatura Antiruggine	✓	—	—	—	—	—	✓	—
Zincata e Verniciatura RAL	✓	✓	—	—	—	—	✓	✓
Verniciatura RAL	✓	✓	✓	✓	✓	—	✓	✓
Acciaio Inox	✓	✓	✓	✓	✓	—	✓	— ¹
Lamiera Plastificata	—	✓	✓	—	✓	—	✓	—
Laminato Plastico	—	—	✓	—	—	✓	—	—
Alluminio naturale	✓	—	—	—	—	—	—	—
Alluminio Verniciatura RAL	✓	—	—	—	—	—	—	—

¹ Su richiesta



ACCESSORI

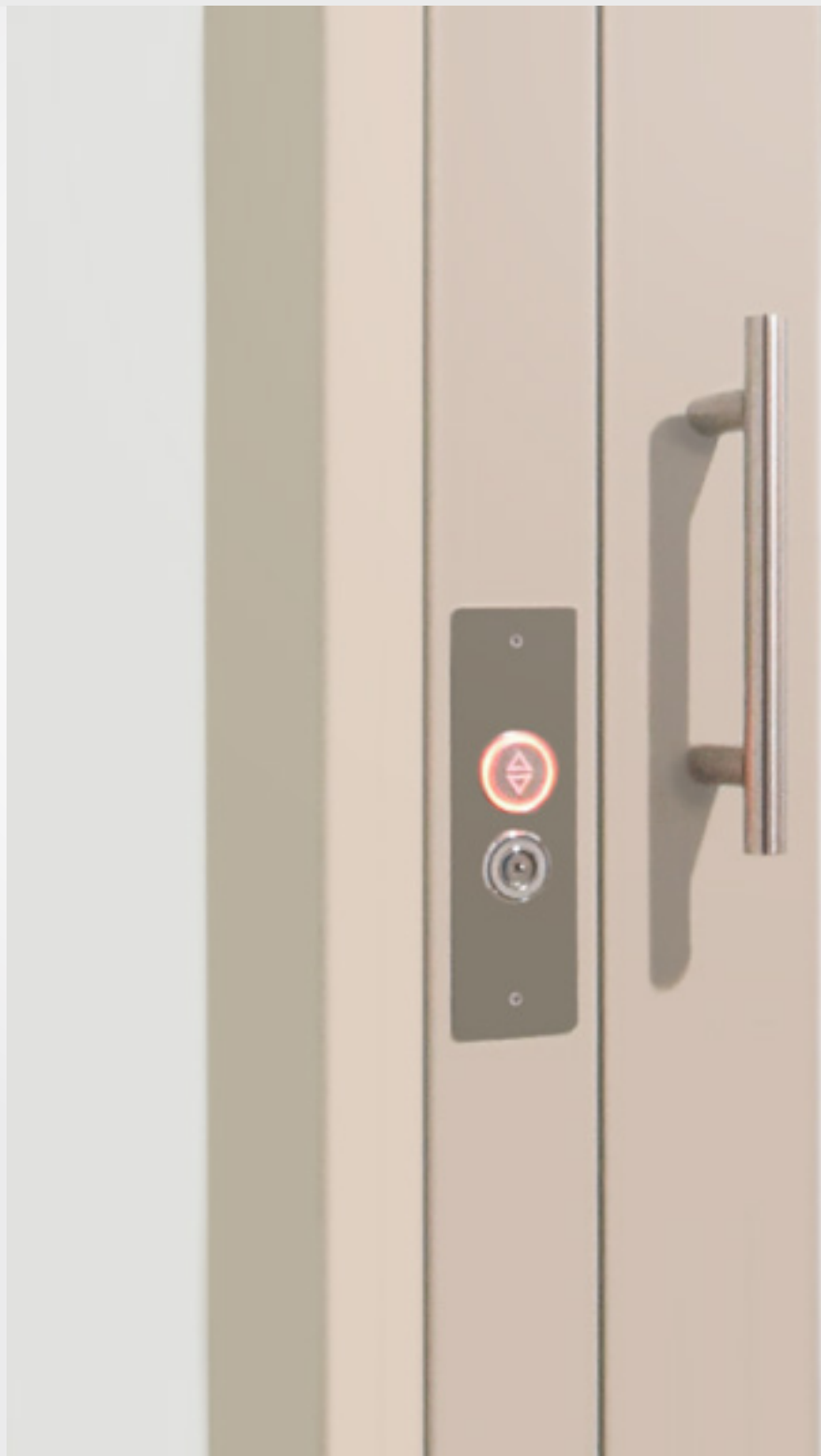

DISPLAY

TFT

Display ad alta risoluzione
Disponibile 7", 4.3" e 2.8"



TRICOLOR

Display LCD
Schermo in policarbonato
trasparente antigraffio e
antiurto



ICARO

Display LCD
Schermo in policarbonato
trasparente antigraffio e
antiurto



CORRIMANO

STANDARD



Corrimano in acciaio inox

LEGNO



Corrimano in legno
(finitura disponibile: rovere;
disponibile con supporti e
terminali in acciaio inox lucido)

PULSANTI

STANDARD



Pulsante in acciaio inox AISI 304 con
braille.

ANTIVANDALO IP54



Pulsante antivandalo con braille con
grado di protezione IP54.



PULSANTIERE DI CABINA

AIDA



Acciaio inox scotch brite
H 1900 mm con display TFT 7"
(altre finiture disponibili: inox lucido)

VENICE

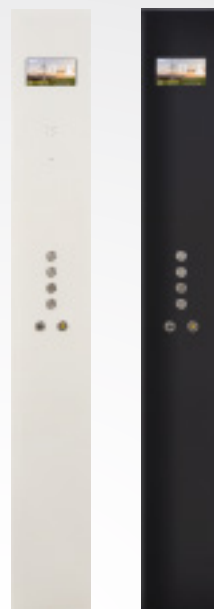

In vetro bianco extrachiaro e nero float.
H 1900 mm con display TFT 7"
(solo per impianti con porte automatiche)

PULSANTIERE DI PIANO

AIDA 65

Acciaio inox lucido
Larghezza 65 mm.
Disponibile anche con display icaro a filo.
Fissaggio a parete, senza opere murarie
(altre finiture disponibili: acciaio inox scotch brite)



AIDA 85

Acciaio inox scotch brite
Larghezza 85 mm.
Disponibile anche con display TFT verticale 4.3"
Fissaggio a parete, senza opere murarie
(altre finiture disponibili: acciaio inox lucido)



SOFT 75

Acciaio inox blu lucido
Larghezza 75 mm.
Disponibile anche con display icaro a filo
Possibilità di scatola a murare
(altre finiture disponibili: acciaio inox scotch brite)

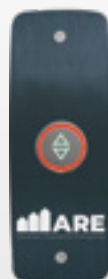

VENICE 80

In vetro bianco extra chiaro e vetro nero float.
Larghezza 80 mm.
Disponibile anche con display TFT verticale 2.8"

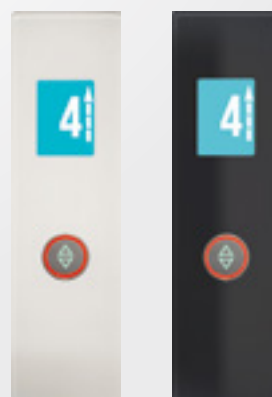

MANIGLIE

T20 - T30

Acciaio inox scotch brite
AISI 304
ø20 x L 300
ø30 x L 500



TC30

Acciaio inox scotch brite
AISI 304
ø30 x L 500
ø30 x L 1000



RC40

Acciaio inox scotch brite
AISI 304
40 x 10 x L 500

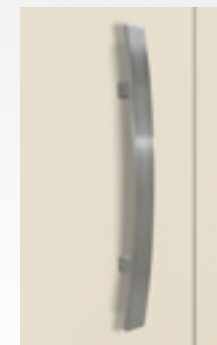

Q20

Acciaio inox scotch brite
AISI 304
20 x 20 x L 320



SISTEMI DI ABILITAZIONE

I-BUTTON



CHIAVI DI ABILITAZIONE



TASTIERINO ANTI VANDALO

Cabina
Fino a due contatti



Piano
Solo un contatto



APERTURA/CHIUSURA AUTOMATICA PORTE A BATTENTE



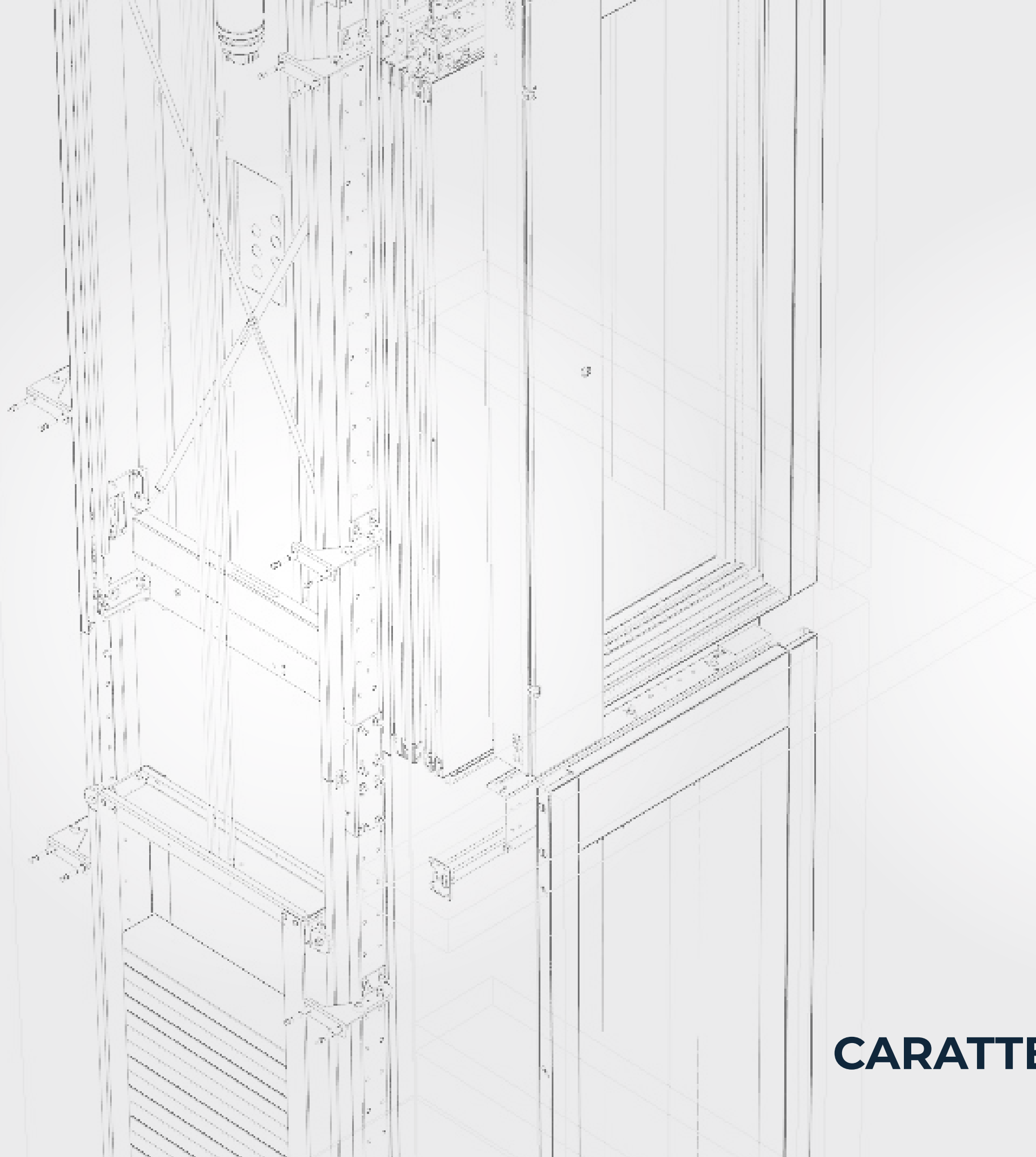

05

CARATTERISTICHE TECNICHE

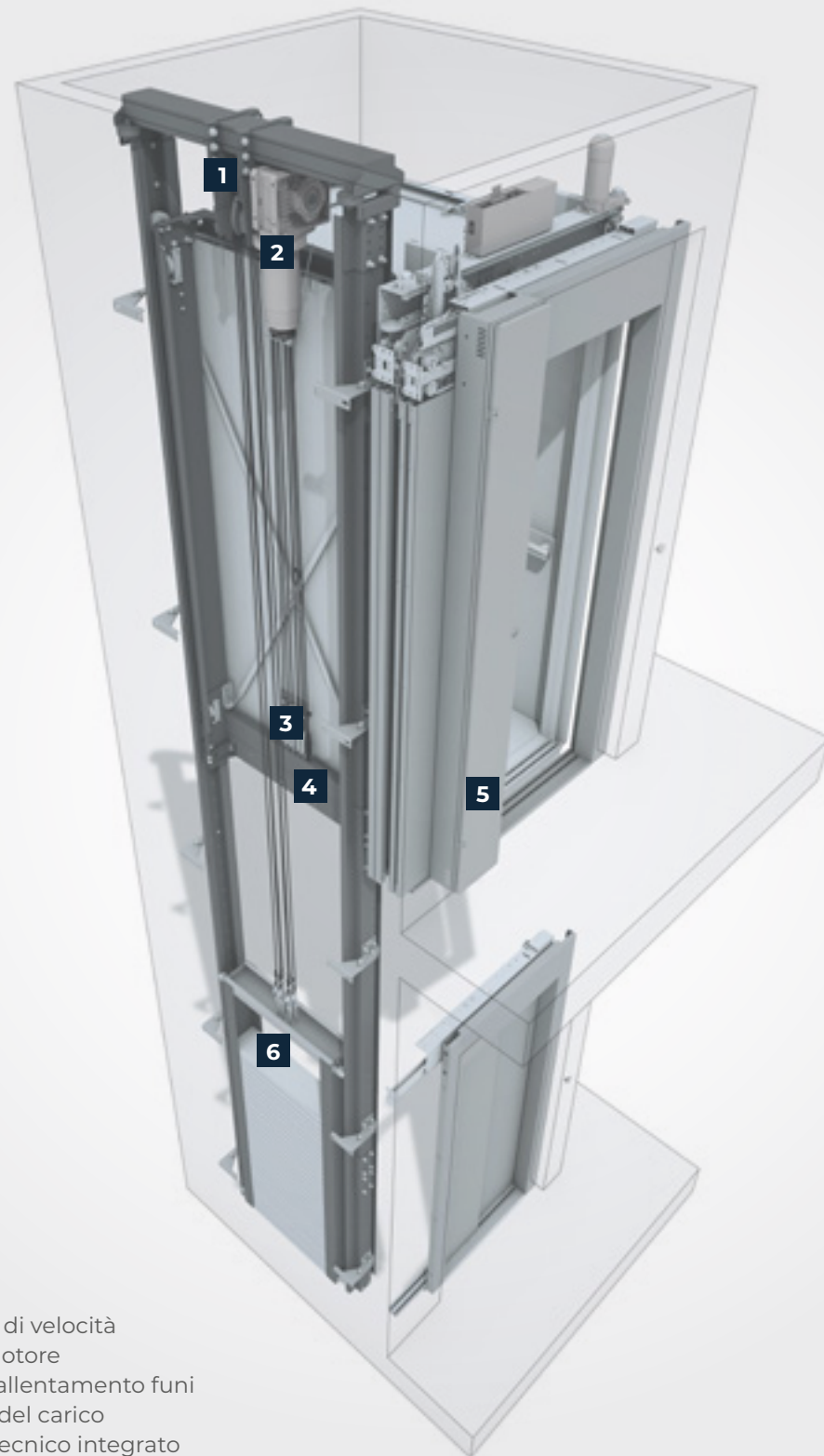

1. Limitatore di velocità
2. Gruppo motore
3. Controllo allentamento funi
4. Controllo del carico
5. Armadio tecnico integrato
6. Contrappeso

CARATTERISTICHE TECNICHE

Portata	300kg	400kg	500kg
Normativa di Riferimento	Direttiva Macchine 2006/42/CE - EN81-41:2011 (dove applicabile)		
Capienza max (Persone)	4	5	6
Velocità max (m/s)	0,15	0,15	0,15
Numero max di fermate	8	8	8
Inserzioni Orarie	45	45	45
Corsa max (mm)	24.000	24.000	24.000
Testata (mm)	2.600	2.600	2.600
Fossa (mm)	150	150	150
Superficie max di cabina (m ²)	1,2	1,6	2
Alimentazione motore	Batteria	Batteria	Batteria
Impegno di potenza (kW)	0,13	0,23	0,23
Assorbimento max dalla rete (A)	0,7	2	2
Alimentazione da rete (V)	230	230	230
Corse max in caso di blackout	60	45	30
Sistema Recupero Energia	Di serie	Di serie	Di serie
Sistema Anti Blackout	Di serie	Di serie	Di serie

Interpiano minimo	Senza Porte	Soffietto	Automatico
Con porte su lati opposti e/o adiacenti ¹ (mm)	300	150	150
Con porte sullo stesso lato (mm)	H Telaio Porta + 100	H Telaio Porta + 100	H Luce + 350²

¹ Non fattibile in caso di piani ravvicinati ad entrambi gli estremi

² H Luce + 400 con porte total glass



TESTATA STANDARD

Versione	Testata (mm)	H Cabina (mm)	H Luce (mm)
Senza Porte in Cabina	2600	2100	2000
Soffietto in Cabina			
Porte Automatiche ¹			

TESTATA MINIMA

Versione	Testata (mm)	H Cabina (mm)	H Luce (mm)
Senza Porte in Cabina	2400	2100	2000
Soffietto in Cabina			
Porte Automatiche ¹			

TESTATA RIDOTTA²

Versione	Testata (mm)	H Cabina (mm)	H Luce (mm)
Senza Porte in Cabina	2200	2000	2000
Soffietto in Cabina			1900
Porte Automatiche ¹	2300	2100	1900

¹+50 in testata per porte total glass
²Meccanica speciale Y CAB = Y CAB STD - 50
 Fossa 150 mm per tutti gli impianti

SENZA PORTE IN CABINA

PORTATA/CAPIENZA			CABINA				VANO ESISTENTE		VANO STRUTTURA	
Portata (Kg)	Persone	Accessibilità	X (mm)	Y (mm)	Luce Porte (mm)	Accessi	X (mm)	Y (mm)	X (mm)	Y (mm)
250	3		800	1200	750	1F	970	1580	1150	1680
			1200	850		1L	1350	1240	1460	1360
						2O	1340	1240	1440	1360
350	4		1300	950	800	1F	1110	1680	1200	1780
						1L	1450	1340	1560	1440
						2O	1440	1340	1540	1440
400	5		1200	1200	800	3	1340	1580	1440	1680
						2A	1350	1580	1460	1680
			1400	1100		900	1F	1260	1780	1350
1L	1550	1490			1660		1590			
2O	1540	1490			1640		1590			
450	6		1300	1300	900	2A	1450	1680	1560	1780
						2A	1550	1780	1660	1880
500	6		1400	1400	900	1L	2150	1390	2260	1490
						2O	2140	1390	2240	1490
			2000	1000		850				

E' possibile scaricare le piantine complete al sito www.areascensori.it sezione **Download**

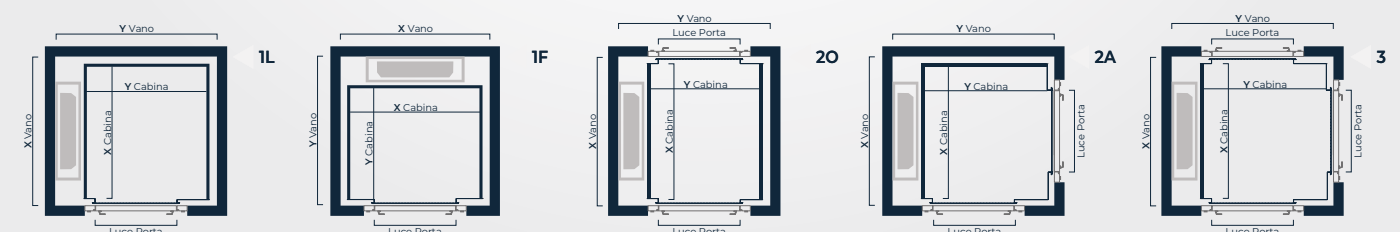

SOFFIETTO IN CABINA

PORTATA/CAPIENZA			CABINA				VANO ESISTENTE		VANO STRUTTURA	
Portata (Kg)	Persone	Accessibilità	X (mm)	Y (mm)	Luce Porte (mm)	Accessi	X (mm)	Y (mm)	X (mm)	Y (mm)
250	3	♿	800	1200	750	1F	970	1570	1150	1670
			1200	850	750	1L	1340	1240	1450	1360
						2O	1320	1240	1430	1360
350	4	♿	950	1300	800	1F	1110	1670	1200	1770
			1300	950	800	1L	1440	1340	1550	1440
						2O	1420	1340	1530	1440
400	5	♿	1100	1400	900	1F	1260	1770	1350	1870
			1200	1200	800	3	1320	1570	1430	1670
						2A	1340	1570	1450	1670
						1L	1540	1490	1650	1590
			1400	1100	900	2O	1520	1490	1630	1590
450	6	♿				1300	1300	900	2A	1440
500	6	♿	1400	1400	900	2A	1540	1770	1650	1870
			2000	1000	850	1L	2140	1390	2250	1490
						2O	2120	1390	2230	1490

E' possibile scaricare le piantine complete al sito www.areascensori.it sezione Download

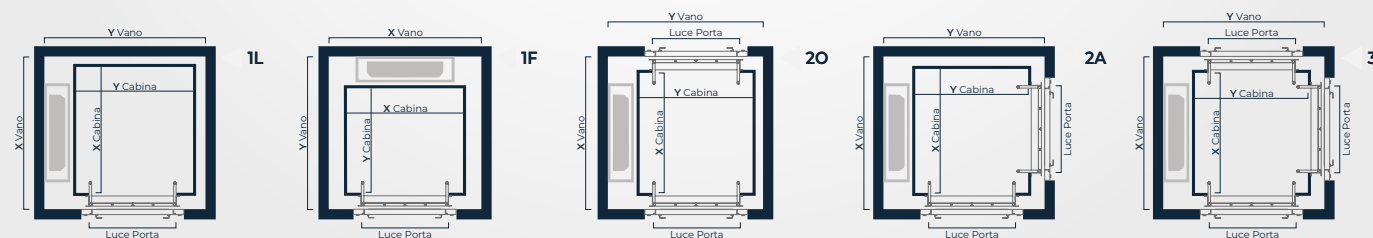

PORTE AUTOMATICHE

PORTATA/CAPIENZA			CABINA				VANO ESISTENTE		VANO STRUTTURA	
Portata (Kg)	Persone	Accessibilità	X (mm)	Y (mm)	Luce Porte (mm)	Accessi	X (mm)	Y (mm)	X (mm)	Y (mm)
250	3	♿	1000	1200	750	1F	1170	1820	1320	1920
			1200	900	750	1L	1500	1300	1610	1440
						2O	1640	1300	1740	1440
350	4	♿	1000	1300	750	1F	1170	1920	1320	2020
			1300	950	750	1L	1600	1340	1710	1440
						2O	1740	1340	1840	1440
400	5	♿	1100	1400	800	1F	1260	2020	1390	2120
			1200	1200	800	3	1640	1730	1740	1830
						2A	1500	1730	1610	1830
						1L	1700	1490	1810	1590
			1400	1100	800	2O	1840	1490	1940	1590
450	6	♿				1300	1300	800	2A	1600
500	6	♿	1400	1400	800	2A	1700	1930	1810	2030
			2000	1000	750	1L	2300	1390	2410	1490
						2O	2440	1390	2540	1490

E' possibile scaricare le piantine complete al sito www.areascensori.it sezione Download

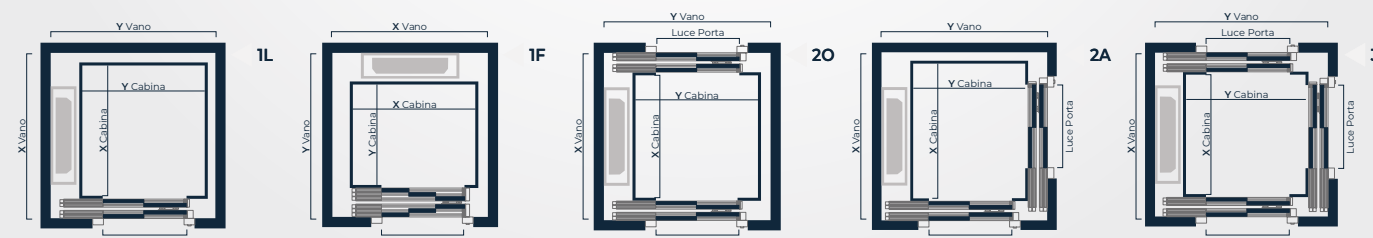

I PIÙ PICCOLI

Senza Porte in Cabina

PORTATA/CAPIENZA			CABINA				VANO ESISTENTE		VANO STRUTTURA	
Portata (Kg)	Persone	Accessibilità	X (mm)	Y (mm)	Luce Porte (mm)	Accessi	X (mm)	Y (mm)	X (mm)	Y (mm)
150	2	♿	600	550	500	1L	750	940	830	1030
				600	550	1F	770	980	830	1070
				550	500	2O	740	940	820	1030
						2A	750	930	—	—
				700	550	2A	770	1080	830	1170
				550	500	3	740	930	—	—
				700	550	3	740	1080	820	1170

Con Soffietto

PORTATA/CAPIENZA			CABINA				VANO ESISTENTE		VANO STRUTTURA	
Portata (Kg)	Persone	Accessibilità	X (mm)	Y (mm)	Luce Porte (mm)	Accessi	X (mm)	Y (mm)	X (mm)	Y (mm)
150	2	♿	700	550	500	2O	820	940	900	1030
			700	550	500	1L	840	940	920	1030
			600	700	550	1F	770	1070	840	1160
			750	650	500	2A	900	1020	970	1110
			850	650	500	3	970	1020	1050	1160

Porte Automatiche

PORTATA/CAPIENZA			CABINA				VANO ESISTENTE		VANO STRUTTURA		
Portata (Kg)	Persone	Accessibilità	X (mm)	Y (mm)	Luce Porte (mm)	Accessi	X (mm)	Y (mm)	X (mm)	Y (mm)	
150	2	♿	750	670	750	550	1F	900	1370	970	1460
						550	1F	900	1220	970	1310
				700	600	500	2A	1020	1140	1100	1230
						550	500	1L	1070	940	1150
				750	550	500	2O	1220	940	1300	1060
						500	2A	1070	1140	1150	1230
				600	500	500	3	1220	1145	1300	1235

SPECIALI

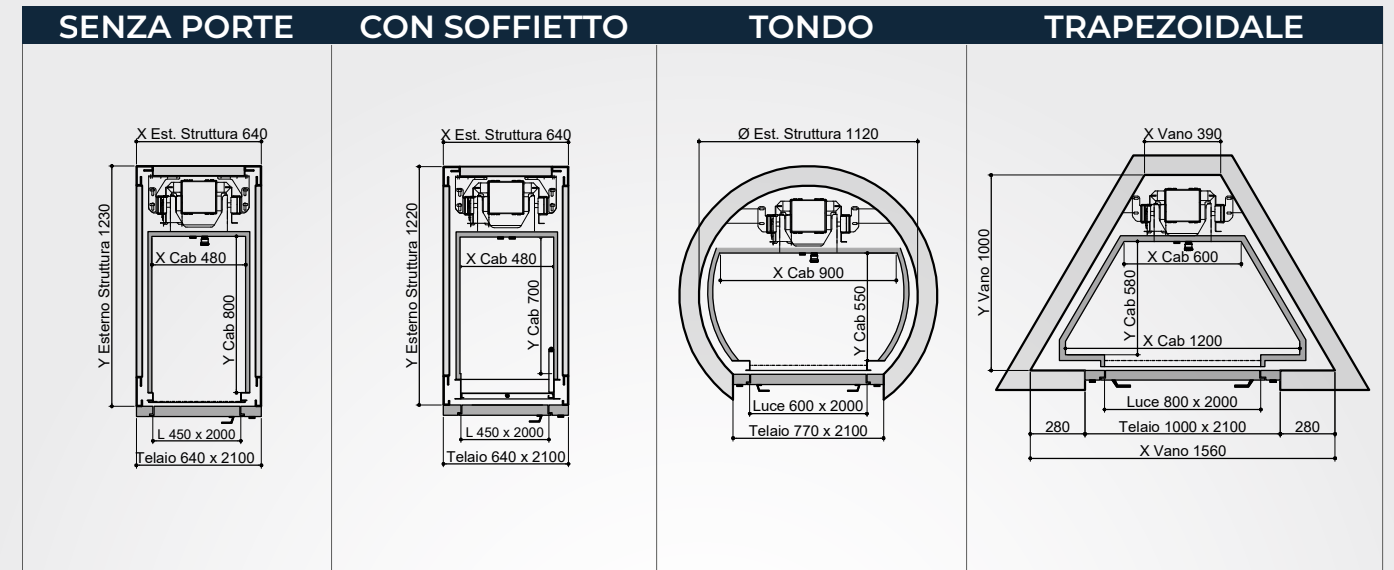

Testata minima 2600mm

ARMADIO TECNICO

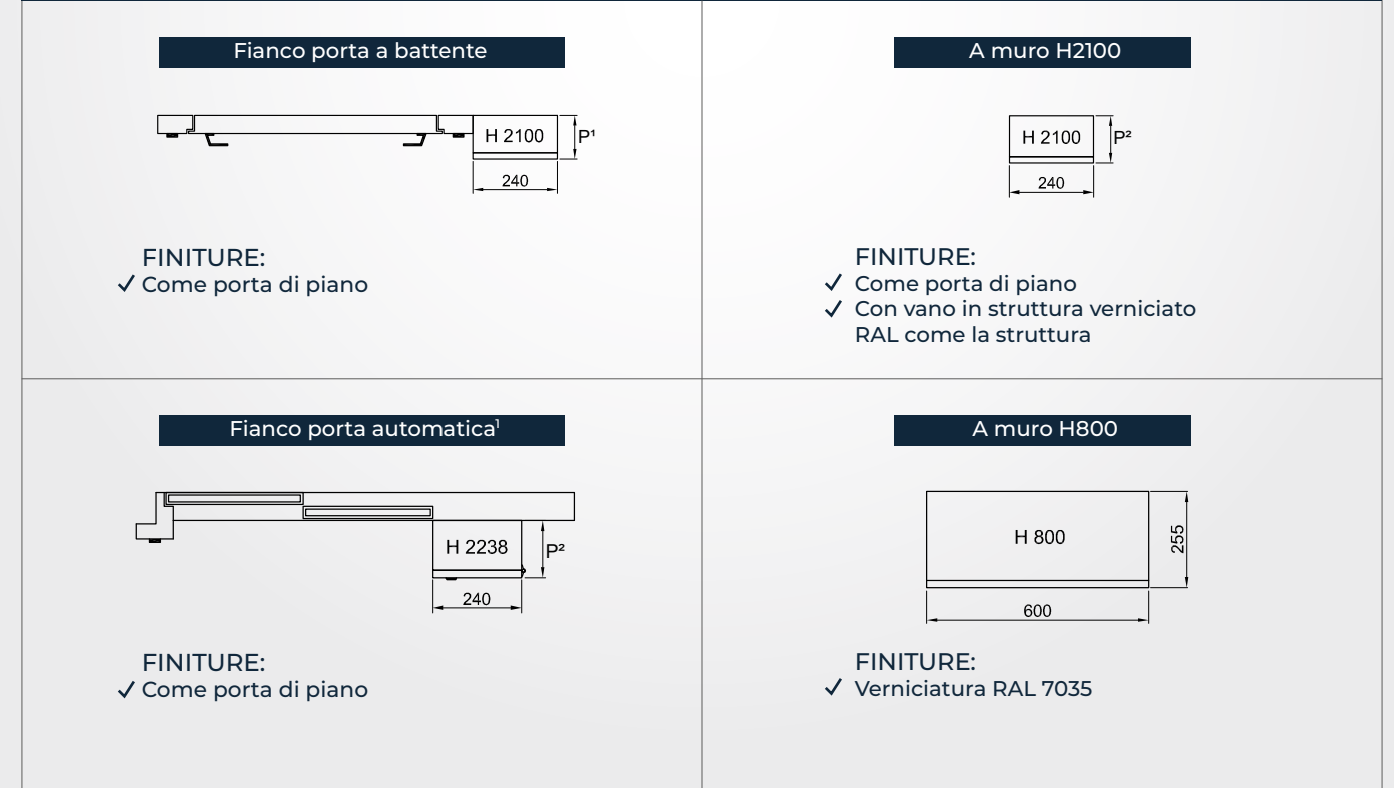

P¹ = 145 con portata ≤ 400 kg; 170 con portata > 400 kg

P² = 150 con portata ≤ 400 kg; 175 con portata > 400 kg

¹ Non è possibile con porte Glass & Metal, Total Glass, 3AT, con altezza porte fuori standard ed EI



www.areascensori.it



ARE Srl - Via E. Fermi, 29
51010 Massa e Cozzile (PT) Italia
P.Iva: 01703750479
Tel: +39 0572 767991
commerciale@areascensori.it

ARE si riserva il diritto di apportare modifiche al prodotto in qualsiasi parte e senza preavviso. La raffigurazione e la descrizione dei prodotti nel catalogo hanno un valore indicativo. Un'eventuale discordanza del prodotto finito rispetto alla rappresentazione non costituisce motivo di reclamo, essendo l'ordine effettuato l'unico parametro di riferimento. © ARE ASCENSORI - Tutti i diritti riservati